

Mobiler Prallbrecher

**MOBIREX**

**MR 100(i) NEO | MR 100(i) NEO<sub>e</sub>**



# KOMPETENZ AUS TRADITION

Leistungstarke Brech- und Siebanlagen.

Die KLEEMANN GmbH entwickelt und baut seit rund 100 Jahren innovative Maschinen und Anlagen für professionelle Anwender der Naturstein- und Recyclingindustrie.

Hohe Leistungswerte und innovative Details, einfache Handhabung und maximale Sicherheit des Bedieners – und dabei die Nachhaltigkeit im Blick. Dafür stehen KLEEMANN Brech- und Siebanlagen.



## KLEEMANN PRODUKTPROGRAMM

### MOBICAT

Mobile Backenbrecher

### MOBIREX

Mobile Prallbrecher

### MOBICONE

Mobile Kegelbrecher

### MOBISCREEN

Mobile Siebanlagen

### MOBIBELT

Mobile Haldenbänder

# MOBIREX MR 100(i) NEO | MR 100(i) NEOe

Der effizienteste Weg von A nach B.

**Der kompakte Prallbrecher MOBIREX MR 100(i) NEO ist effizient, leistungsstark und flexibel einsetzbar und überzeugt mit einfacher Bedienbarkeit.**

Egal ob enge Baustellensituationen oder häufige Einsatzwechsel - dank ihrer kompakten Abmessungen und einem geringen Transportgewicht kann die MOBIREX MR 100(i) NEO / NEOe flexibel, schnell und vielseitig eingesetzt werden.

Das Einsatzspektrum reicht dabei von verschiedenen Recyclinganwendungen wie beispielsweise der Aufbereitung von Beton, Bauschutt und Asphalt bis hin zu weichem bis mittelhartem Naturstein. Aufgrund ihrer Kompaktheit ist die

Maschine für den Einsatz im Urban Mining prädestiniert - also direkt vor Ort auf innerstädtischen Baustellen.

### Nachhaltigkeit im Blick

Der neue Prallbrecher von KLEEMANN ist in zwei Antriebsvarianten verfügbar: Je nach Einsatzfeld ist es so möglich, die Maschine durch das E-DRIVE Antriebskonzept rein elektrisch und somit lokal emissionsfrei zu betreiben

(MR 100(i) NEOe). Alternativ steht die Maschine mit dem bewährten diesel-direkt Antrieb D-DRIVE mit maximaler Effizienz zur Verfügung.

### Einfache Anlagebedienung

Die Bedienung der Maschine erfolgt einfach und intuitiv direkt am SPECTIVE SWITCH Panel. Mit SPECTIVE CONNECT hat der Bediener alle relevanten Daten zu Drehzahlen, sowie den Verbrauchswerten und Füllständen übersichtlich auf einem Smartphone oder Tablet abrufbereit.

Ebenfalls bietet SPECTIVE CONNECT detaillierte Fehlerbehebungshilfen zur Unterstützung bei Service und Wartung. Einzigartig in dieser Maschinenklasse ist die vollhydraulische Spaltverstellung und Nullpunktermittlung. Durch letzteres wird der Verschleißzustand beim Brecherstart kompensiert und ein gleichbleibendes Brechprodukt beibehalten.



Flexibilität  
im Fokus



Bedienbarkeit  
im Mittelpunkt



Nachhaltigkeit  
im Blick



**MOBIREX  
NEO**

# DIE HIGHLIGHTS

Perfekt ausgerüstet.

## 01 Aufgabereinheit und Vorsieb

> Trichter-Aufgabereinheit mit integrierter Vorabsiebung

## 02 CFS (Continuous Feed System)

> Kontinuierliche Brecherauslastung durch CFS

## 03 Brecheinheit

> Leistungsstarker, elektrisch angetriebener Brecher mit vollhydraulischem Spaltverstell- und Überlastsystem  
> Schnelles, werkzeugloses Öffnen und Schließen des Brechers durch „Lock & Turn Quick Access“

## 04 Antrieb

> Zwei Antriebskonzepte verfügbar:  
MR 100(i) NEO - Diesel-Direktantrieb D-DRIVE  
MR 100(i) NEOe - Diesel-elektrischer Antrieb E-DRIVE

## 05 Bedienkonzept

> Einfache Bedienung durch SPECTIVE SWITCH  
> Mit SPECTIVE CONNECT alle wichtigen Informationen auf dem Smartphone

## 06 Nachsieb und Magnetabscheider

> Effektives Eindecker-Nachsieb zur Herstellung einer klassierten Endkörnung  
> Effizienter Permanentmagnet für erhöhte Endproduktqualität und hohe Produktionsleistung

## > Sicherheit & Ergonomie

> Trotz Kompaktheit, schneller und ergonomischer Service durch sehr gute Zugänglichkeit zu allen Komponenten

## > Transport

> Hohe Flexibilität für wechselnde Einsatzorte, kurze Rüstzeiten

## > Umweltverträgliche Lösungen

> Lokal CO<sub>2</sub>-emissionsfreier Betrieb durch externe Fremdeinspeisung beim E-DRIVE Antriebskonzept  
> Reduziertes Staub- und Geräuschaufkommen



KLEEMANN SUSTAINABILITY bezeichnet innovative Technologien und Lösungen, die auf die Nachhaltigkeitsziele der WIRTGEN GROUP einzahlen.

# KOMPAKTE AUFGABEEINHEIT

Mit effektiver, integrierter Vorabsiebung.

Um die Kompaktheit der Maschine gewährleisten zu können, ist die MOBIREX MR 100(i) NEO mit einer Trichter-Aufgaberinne ausgestattet.

Die Trichter-Aufgaberinne des Kompakt-Prallbrechers verfügt über eine integrierte Vorabsiebung. Kraftvolle elektrische Rinnenmotore sorgen dabei für eine kontinuierlich hohe Förderleistung.

Die Vorabsiebung punktet mit einer hohen Siebleistung durch eine erhöhte Siebfläche dank optimiertem Spaltrost sowie hexagonalen Lochblechen. So wird Feinmaterial vom Aufgabegut getrennt und muss nicht den Brecher durchlaufen,

sondern wird entweder durch den Brecherbypass am Brecher vorbei geleitet oder über das optionale Seitenaustragsband ausgetragen.

Dank der Bypassklappe ist eine schnelle Umstellung des Materialstroms - Austrag über das Seitenaustragsband oder den Brecherbypass - möglich. Dies sorgt für bessere Performance und weniger Verschleiß.

**bis 250 t/h**  
Aufgabelleistung

**800 x 500 x 300 mm**  
max. Aufgabegröße

**ca. 3,3 m<sup>3</sup>**  
Trichtervolumen



Das Seitenaustragsband, das auf der rechten Seite montiert ist, lässt sich hydraulisch klappen und kann somit zum Transport an der Maschine verbleiben.

## Optimale Anlagenleistung - durch gut vorbereitetes Aufgabematerial

Die Zusammensetzung des Aufgabematerials und die Aufgabegröße haben wesentlichen Einfluss auf die Anlagenleistung. Um einen störungsfreien und verschleißarmen Betrieb zu gewährleisten, sollte das Aufgabematerial daher möglichst gut vorbereitet sein.

## Tipps zur optimalen Beschickung

- > Größe und Kantenlänge des Materials beachten
- > Aufgabegröße in Abhängigkeit des Endkorns und des max. zulässigen Zerkleinerungsverhältnis wählen
- > Unbrechbares Material, wie z. B. Stahlträger, Kabel, Holz, Folien etc. aussortieren
- > Gleichmäßige Beschickung der Anlage beachten - ein überfüllter Aufgabetrichter oder ein ständig leerer Aufgabetrichter können zu einem erhöhten Verschleiß führen

## KLEEMANN > PROZESSWISSEN

Häufig wird Aufgabe-, Brech- und Produktionsleistung gleichgesetzt bzw. verwechselt. Was ist was:

Brechleistung  
= vom Brecher produzierte Menge ■

Aufgabelleistung  
= Brechleistung ■ + Vorsiebleistung ■ + Bypassleistung ■

Produktionsleistung  
= Brechleistung ■ + Bypassleistung ■

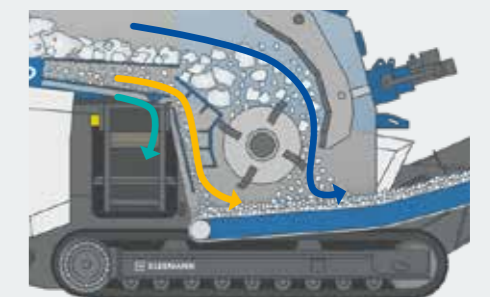

# CONTINUOUS FEED SYSTEM (CFS)

Für eine kontinuierliche Brecherauslastung.

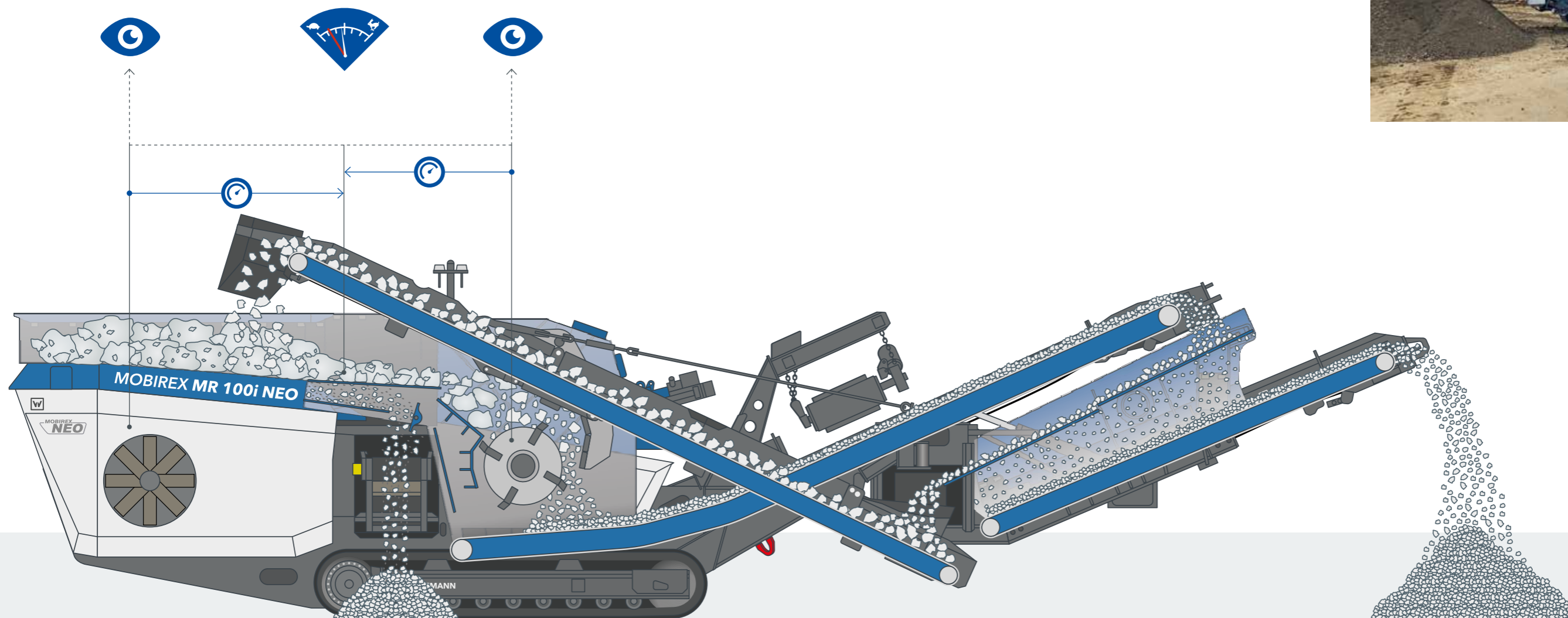

## Ein gleichmäßiger Materialfluss ist unerlässlich für ein gutes Endprodukt, optimalen Durchsatz und geringen Verschleiß.

Damit die Brechkammer immer gleichmäßig gefüllt ist, überwacht das Continuous Feed System (CFS) die Belastung am Rotor sowie die Motorauslastung. Abhängig davon reguliert das CFS die Frequenz der Aufgaberinne. So wird ein Rückstau auf der Aufgabereinheit vermieden und der Brecher ist optimal ausgelastet. Ist die Brechkammer nach einer Überlast wieder frei, wird die Materialförderung verzögerungsfrei fortgesetzt.

Das CFS erleichtert die Arbeit des Bedieners, da sich die Maschine automatisch um einen gleichmäßigen Materialfluss und damit eine optimale Beschickung des Brechers kümmert.

## KLEEMANN > GOOD TO KNOW

### Intelligente Materialförderung in der Kompaktklasse

Das Continuous Feed System (CFS) ist in der Kompaktklasse eine Besonderheit und ermöglicht unerfahrenen Bedienern eine gute Auslastung des Brechers. Dies führt zu weniger Materialverbrückungen und somit zu weniger Maschinenstillstand. Durch eine gleichmäßige Beschickung bzw. Regulierung und nicht wie bei anderen Systemen einem harten "Start/Stopp", werden die Maschinenkomponenten geschont und der Kraftstoffverbrauch möglichst gering gehalten.

# STARKE BRECHEINHEIT

Das Herz der Maschine.

Die Brecheinheit der MR 100(i) NEO / NEOe ist das Herzstück der Maschine und überzeugt mit ihrem 4-schlägrigen Rotor mit großem Schlagkreis und ihrer automatischen Nullpunktermittlung.

Von einem Prallbrecher wird sehr gute Produktqualität erwartet und die liefert der „Kompaktbrecher“ auch. Dafür sorgt vor allem die leistungsstarke Brecheinheit mit ihrem 4-schlägrigen

Rotor mit großem Schlagkreis und vielseitigen Schlagleisten-Optionen.



Die Einlaufgeometrie der Brecheinheit sorgt für ein optimales Einzugsverhalten des Materials. Dies zusammen mit dem großzügigen Durchgang **A** unter dem Brecher sorgt für besten Materialfluss, was sich wiederum auf einen guten Durchsatz auswirkt. Die bewährten C-Shape Schlagleisten sorgen für eine hohe Produktqualität und eine sehr gute Schlagwirkung über einen langen Zeitraum. Der Wechsel der Verschleißteile erfolgt einfach und sicher von oben.

Dank anhebbarer Einlaufklappe **B** (optional) können Verbrückungen im Einlaufbereich einfach gelöst werden.

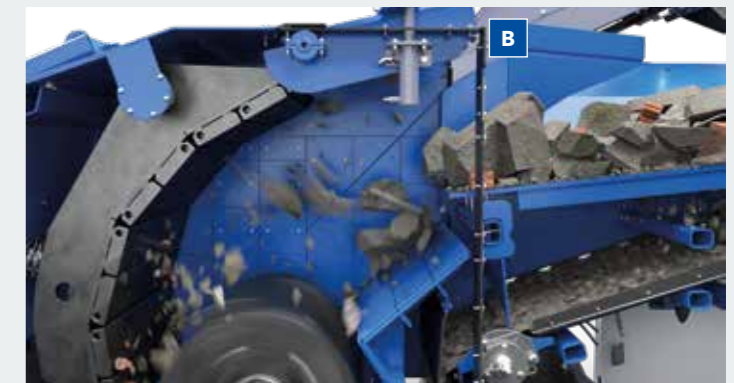
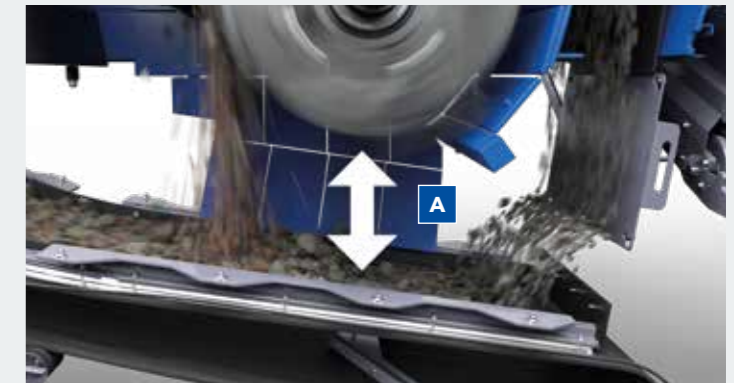

**1.000 x 750 mm**  
Brechereinlauf

**Effektives Überlastsystem**  
zum Schutz der Anlage

**Vollhydraulische**  
Spaltverstellung

**Komfortabel: Nullpunktermittlung und Spaltverstellung**

Einzigartig in der Kompaktklasse ist die vollautomatische Nullpunktermittlung und Spaltverstellung bei der MR 100(i) NEO. Dies erfolgt komfortabel per Knopfdruck über SPECTIVE SWITCH. Durch die Nullpunktermittlung wird der Verschleiß beim Brecherstart kompensiert und ein gleichbleibendes Brechprodukt beibehalten. Die Brechspaltein- stellung kann einfach per Knopfdruck in mm-Schritten erfolgen.



01



02

**Effektives Überlastsystem zum Schutz der Maschine**

Bei **zu viel oder sehr großem Material** im Brecher gibt die Prallschwinge leicht nach und lässt so das Material kurzzeitig durch. Nach der Belastung geht die Schwinge sofort wieder auf den eingestellten Wert zurück.

Bei **unbrechbaren Bestandteilen** wie großen Eisenteilen wird das Überlastsystem ausgelöst. Dabei bricht die Druckplatte, so dass die Schwinge ausweichen kann. Dies schützt Rotor, Schwinge und Brechergehäuse vor schwerwiegenden Schäden.



03

- 01 Nullpunktermittlung und Spaltverstellung
- 02 Bedienung über SPECTIVE SWITCH
- 03 Effektives Überlastsystem

**Innovativ: Lock & Turn Quick Access**

Das werkzeuglose Öffnen des Brechers ist ein weiterer großer Pluspunkt des Kompakt-Prallbrechers. Mit „Lock & Turn Quick Access“ wird dem Kunden ein sehr schnelles Öffnen des Brechers per Knopfdruck ermöglicht. In gerade mal 30 Sekunden kann der Brecher geöffnet oder geschlossen werden. So

hat der Bediener sehr schnell und sicher volle Einsicht in den Brechraum, um beispielsweise Verbrückungen zu lösen oder einen Schlagleistenwechsel durchzuführen.

**LOCK & TURN QUICK ACCESS - SCHRITT FÜR SCHRITT**



> Per Knopfdruck wird die Freigabe der Rotor-Arretier- und Dreheinrichtung erteilt...

... und per Handkurbel eingerückt.



> Brecher wird per Knopfdruck entriegelt...

... und die Keile zur Verriegelung des Brechergehäuses hydraulisch gezogen.



> Automatisches Öffnen des Brechergehäuses bei gehaltenem Knopfdruck...

... bis sich der Brecher komplett öffnet. Die mechanische Sicherung rastet zusätzlich ein.



> Rotor wird zur Verschleißkontrolle oder zum Schlagleisten-Wechsel in Position gebracht.



> Brecher ist komplett geöffnet, für beste Zugänglichkeit für Service und Wartung von beiden Seiten. Der Schlagleistenwechsel erfolgt einfach von oben.



# NACHHALTIGE ANTRIEBSKONZEPTE

Starke Leistung - effizient und umweltfreundlich.



**KLEEMANN**  
SUSTAINABILITY

Eine weitere Haupt-Komponente einer Brechanlage ist ihr Antrieb. Dieser entscheidet mit über die Leistungsfähigkeit einer Maschine, aber auch über den Kraftstoffverbrauch.

Die MR 100(i) NEO steht in zwei Versionen zur Verfügung - mit E-DRIVE oder D-DRIVE Antriebskonzept.

So kann je nach Einsatzfeld und vorherrschender Infrastruktur die passende Maschine konfiguriert werden.

## MR 100(i) NEOe mit E-DRIVE Antriebskonzept

Als „e-Variante“ ist der kleine mobile Prallbrecher mit dem diesel-elektrischen Antriebskonzept E-DRIVE ausgestattet und verfügt über den Anschluss an eine externe Stromspeisung. So kann die Maschine rein elektrisch und somit lokal CO<sub>2</sub>-emissionsfrei betrieben werden. Aber auch der Betrieb über das Diesellaggregat, das sich an Board befindet, ist jederzeit möglich und man ist damit für alle Fälle gewappnet.

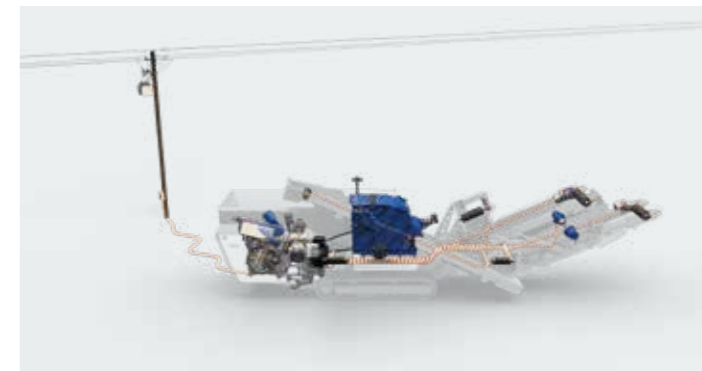

## MR 100(i) NEO mit D-DRIVE Antriebskonzept

Alternativ steht die Maschine mit bewährtem Brecher-Direktantrieb D-DRIVE mit maximaler Effizienz zur Verfügung. Dieser überzeugt mit sehr geringem Kraftstoffverbrauch, dabei werden alle Nebenantriebe elektrisch angetrieben.

### **i** Doppelt gut für die Umwelt:

Wird die Anlage über das Diesellaggregat betrieben, reduziert der lastabhängige Lüfter neben dem Kraftstoffverbrauch auch noch die Geräuschemissionen.

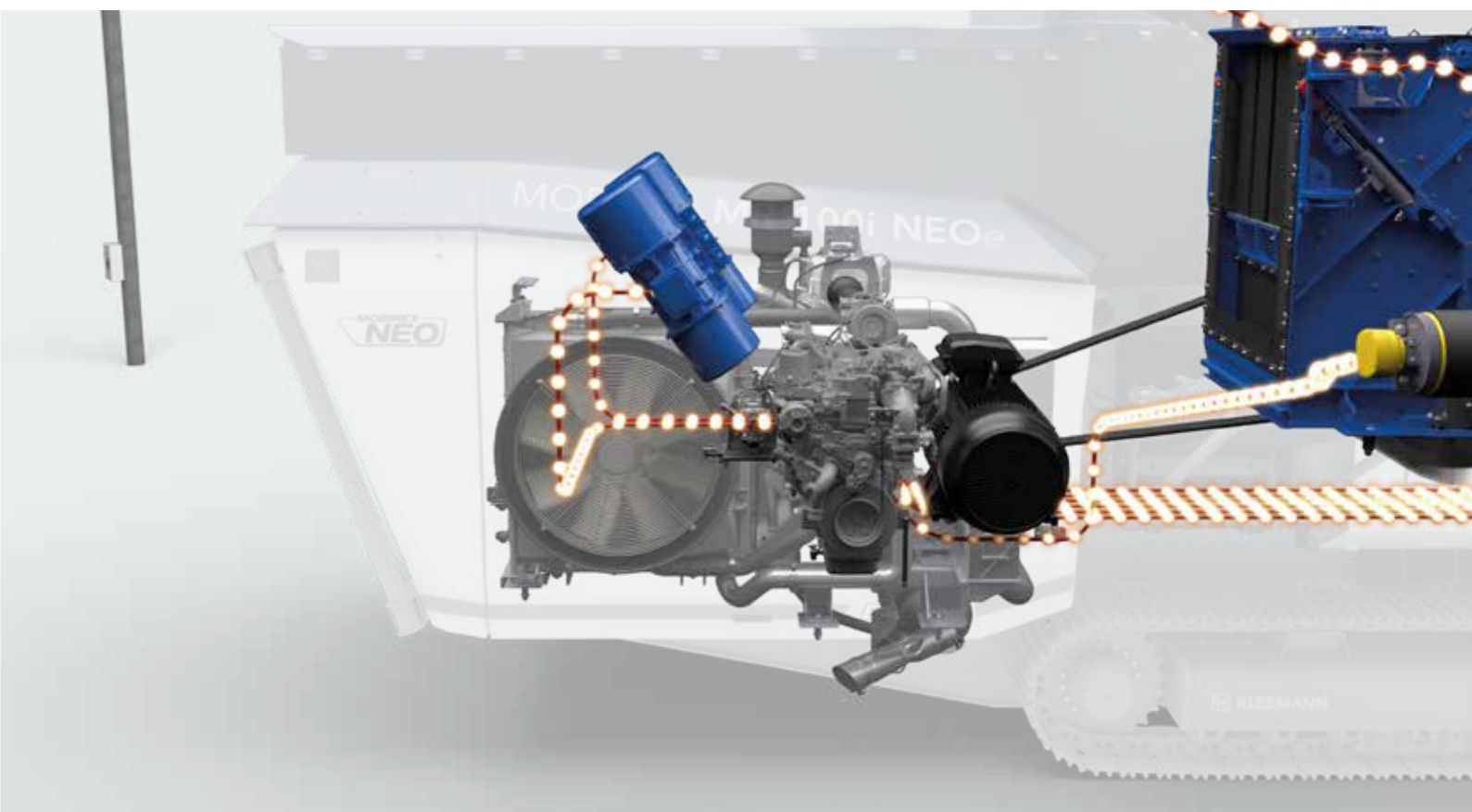
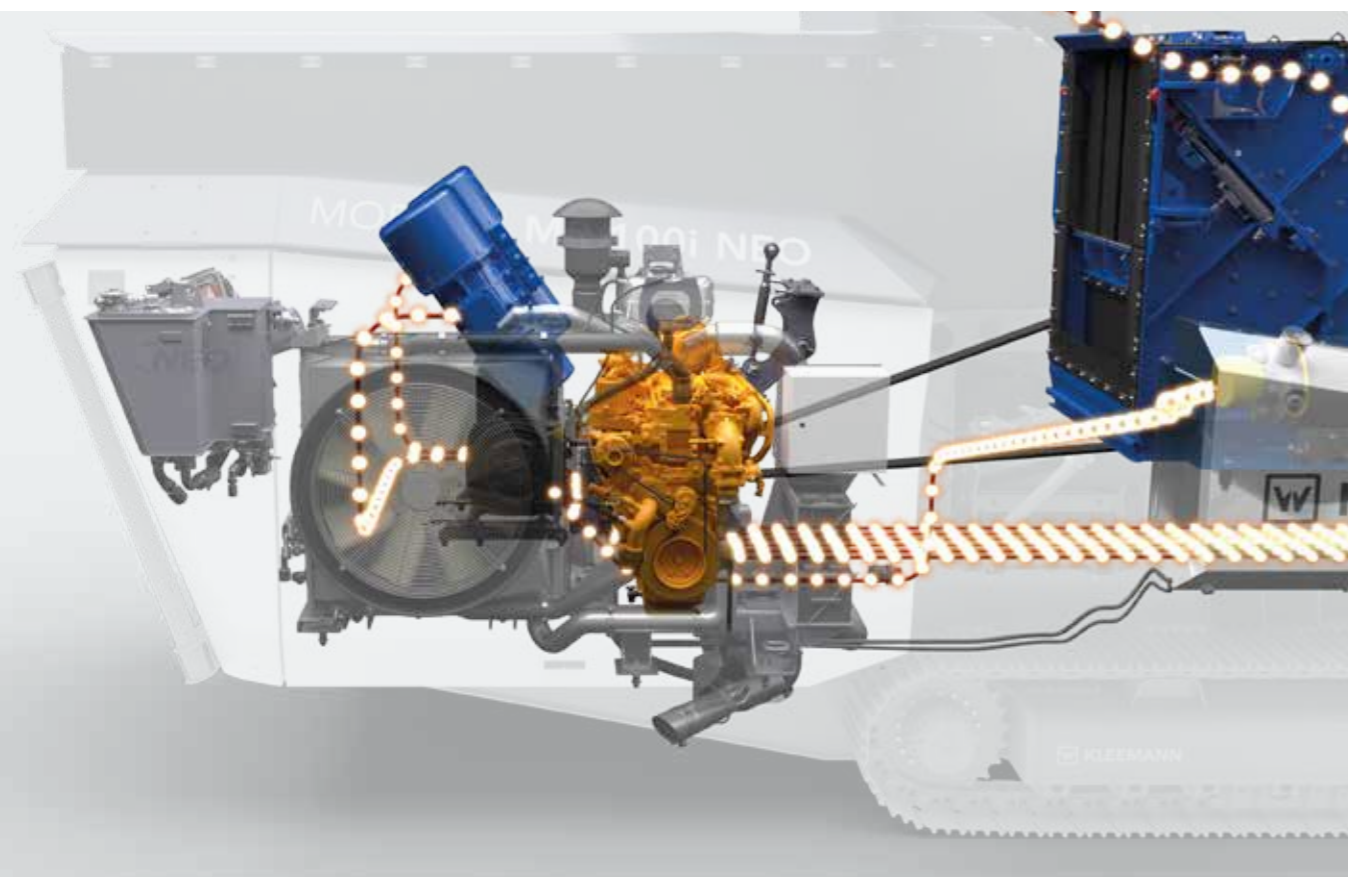

**Einrücken der Kupplung**  
per Knopfdruck (nur bei D-DRIVE)

**240 kW**  
Leistung



**CO<sub>2</sub>-freier Betrieb**  
durch externe Stromspeisung (MR 100(i) NEOe)

# INTUITIVES BEDIENKONZEPT SPECTIVE

Für ein besseres Ergebnis.

Die MR 100(i) NEO verfügt über einen hohen Automatisierungsgrad - für kürzere Inbetriebnahmen und ein geringes Fehlbedienungsrisiko.

Mit SPECTIVE SWITCH **01** ist die Bedienung der Maschine direkt am Panel einfach und intuitiv. Dafür sorgt auch ein reduzierter Umfang der Einstellmöglichkeiten, dank hohem Automatisierungsgrad.

Mit SPECTIVE CONNECT **02** (optional) hat der Anwender alle relevanten Daten wie Drehzahlen, Spalteinstellung und

Brecherleistung sowie Verbrauchswerte und Füllstände übersichtlich aufbereitet auf einem Smartphone oder Tablet zur Verfügung. Ebenfalls bietet SPECTIVE CONNECT detaillierte Fehlerbehebungshilfen zur Unterstützung bei Service und Wartung.



 SPECTIVE

## UND SO EINFACH GEHT'S MIT SPECTIVE CONNECT



1. Verbinden der MR 100(i) NEO mit SPECTIVE CONNECT über einfaches Einscannen der Zugangsdaten vom Display der Maschine.



2. So werden eine umfangreiche Fehlerbehebungshilfen direkt „in der Hand“ angezeigt.

## Bedienung aus sicherer Entfernung

Mit der großen Funkfernsteuerung **04** lassen sich alle Funktionen der Anlage inklusive des gesamten Rüst- und Fahrvorgangs aus sicherer Entfernung bedienen. Einmal eingestellt und im Automatikmodus in Betrieb genommen, muss sich der Bediener für die meisten Vorgänge nicht mehr zur Anlage begeben. Außerdem im Feld von Vorteil ist die hohe Batterielaufzeit (> 10h) mit LED zur Akkustandsanzeige sowie ein Akkuwechsel ohne Not-Halt.

Die kleine Funkfernsteuerung **03** (optional) ist durch ihre kompakte Größe für die Mitnahme im Beschickungsgerät geeignet. So können alle relevanten Funktionen im Automatikbetrieb bequem vom Bagger oder Radlader aus bedient werden. Die kleine Funkfernsteuerung ist die optimale Ergänzung zu SPECTIVE CONNECT.

## KLEEMANN > GOOD TO KNOW

### Immer in Betrieb mit „Quick Track“

In manchen Anwendungen - beispielsweise in der Straßensanierung - ist ein Versetzen der Brechanlage gleich mehrmals täglich notwendig. Dabei soll die Anlage im Betriebsmodus bleiben, damit sie nach dem Verfahren schnell wieder einsatzbereit ist. Mit der Option „Quick Track“ ist dies bequem über die Fernbedienung steuerbar - ohne dabei den Betriebsmodus zu verlassen.

Durch die Zeitersparnis (Bediener muss nicht an die Maschine, Betriebsmodus ändern, Maschinenbetrieb wird nicht unterbrochen und muss nicht danach wieder hochfahren) kann die Maschine schnell und produktiv weiterarbeiten.

# NACHSIEB UND MAGNETABSCHIEDER

Effektiv zum besten Endprodukt.

**Die MR 100(i) NEO verfügt optional über ein Eindecker-Nachsieb zur Herstellung von einer klassierten Endkörnung. Zudem kann die Anlage zusätzlich mit einem effizienten Permanentmagneten ausgestattet werden.**

## Herstellung einer klassierten Endkörnung

Das große optionale Eindecker-Nachsieb mit über 4 qm Siebfläche ermöglicht die Herstellung einer klassierten Endkörnung. Die Nachsieveinheit ist dank integrierter Überkornrückführung so konzipiert, dass sie einfach per „plug & play“ nachrüstbar ist. So können Betreiber flexibel auf ein sich geändertes Aufgabengebiet reagieren.

Über die breite Überkornrückführung kann das Material in einem geschlossenen Kreislauf dem Brecher zugeführt werden. Das Überkornband ist zum Materialaustrag auf Halde auch 180° schwenkbar.

## Erhöhung der Endproduktqualität

Damit das Endprodukt nicht mit magnetischen Bestandteilen verunreinigt ist, kann optional ein Permanentmagnet installiert werden. Dieser ist flexibel an Ketten aufgehängt und hat dadurch Bewegungsspielraum. Bei Materialanstauungen unter dem Magneten kann schnell reagiert werden: Er ist hydraulisch per Fernbedienung heb- und senkbar, so dass Verbrückungen einfach gelöst und der Abstand des Magneten zum Band optimal eingestellt werden kann.

## Produktionsleistung messbar und transparent

Für die MR 100(i) NEO steht optional eine Bandwaage am Feinkornband zur Verfügung. Diese kann komfortabel in SPECTIVE CONNECT angezeigt werden. So ist jederzeit über das Dashboard des Systems eine aktuelle Produktionsleistung einsehbar. Im Reporting werden die Daten festgehalten und geben Aufschluss über die Leistung und Auslastung der Anlage.

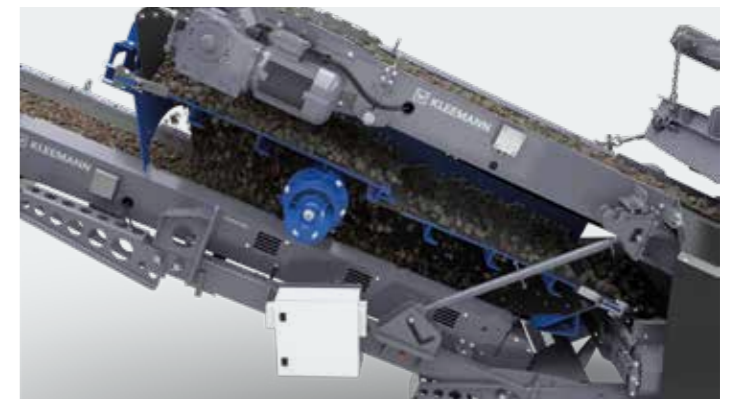
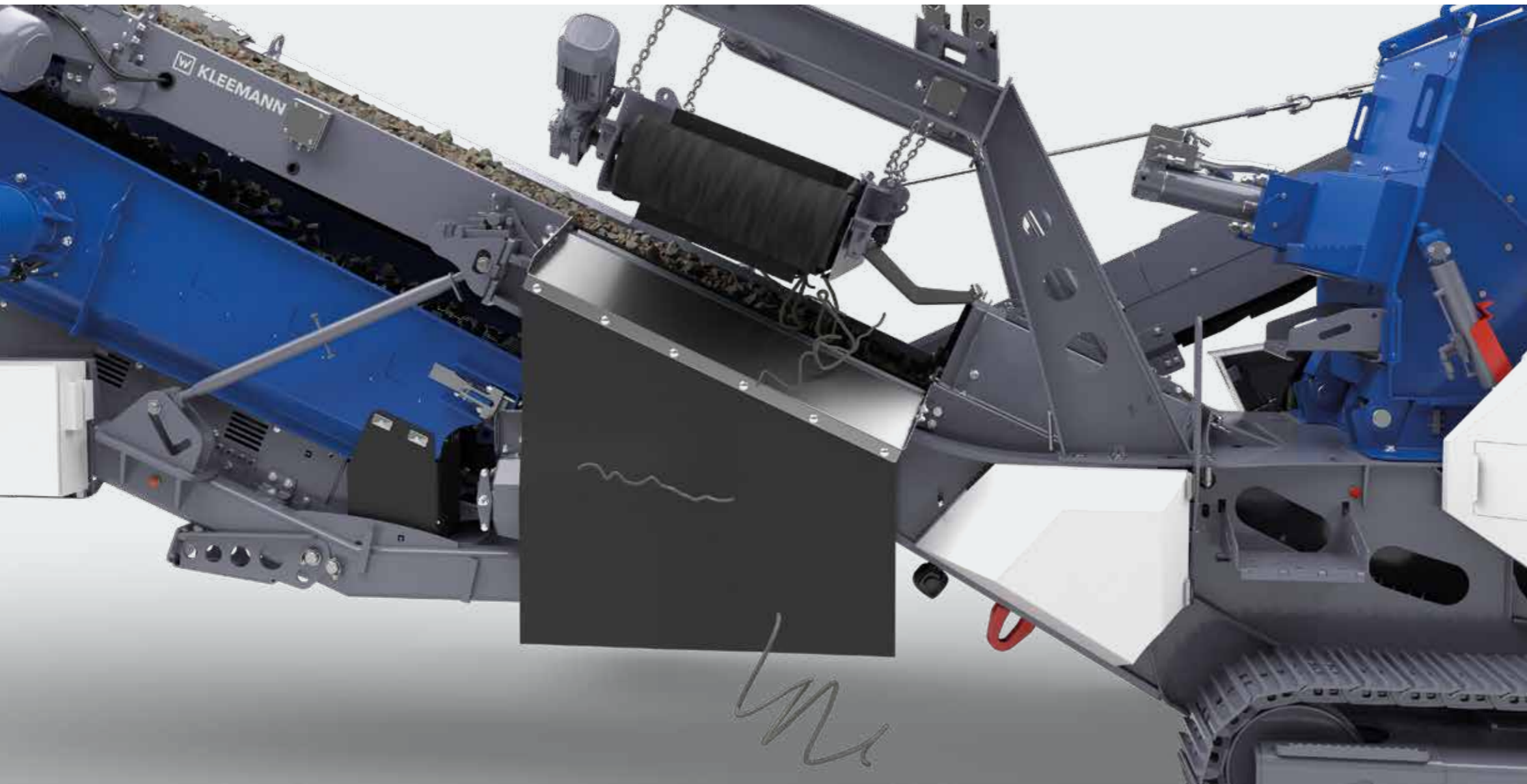

## KLEEMANN > PROZESSWISSEN

Der optionale Windsichter zur Reinigung des Überkorns sorgt vor allem im Recycling für eine erhöhte Materialqualität, da das Material von Fremdstoffen (z. B. Holz und Kunststoff) gereinigt wird. Der Luftstrom kann dabei je nach Material geregelt werden. So können Hand- und Sortierarbeit reduziert werden. Der Windsichter ist nur in Verbindung mit der Nachsieveinheit einsetzbar.

# SICHERHEIT UND ERGONOMIE

Für hohen Bedienkomfort.

**Die MOBIREX MR 100(i) NEO ist einfach im Betrieb und komfortabel in der Wartung.**

Für einen reibungslosen Betrieb, eine einfache Bedienung und einen schnellen Service sind alle Maschinenkomponenten der MR 100(i) NEO trotz ihrer Kompaktheit besonders

gut zugänglich. Dafür sorgt beispielsweise eine ergonomische Bühne am Brechereinlauf mit sehr gutem Einblick zur Aufgabeneinheit, sowie verschiedene Tritte und ein sicherer Aufstieg.

## Immer komfortabel

Für einen komfortablen und sicheren Betrieb auch bei ungünstigen Lichtverhältnissen sorgt eine LED-Beleuchtung, zusätzlich ist optional eine Premiumbeleuchtung zur erweiterten Ausleuchtung von Arbeitsräumen verfügbar. Die Betankung der Anlage erfolgt dank der Betankungshilfe (optional) bequem vom Boden aus. Der Motorraum ist großzügig dimensioniert. Dank der Ausschwenkfunktion des Lüfterrads ist eine komfortable Reinigung und ein Tausch des Lüfters einfach möglich. Der Grobnetzkühler sorgt zudem für lange Reinigungsintervalle. Für eine effektive Staubeindämmung im Betrieb verfügt der Prallbrecher über Bedüsungen an verschiedenen Übergabestellen.

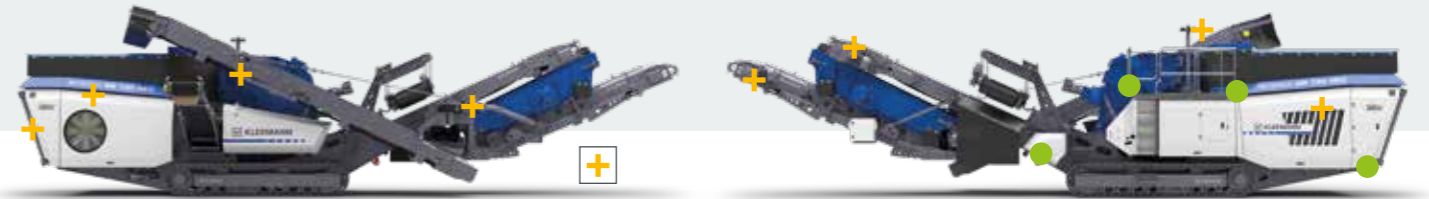

● Standardbeleuchtung + Premiumbeleuchtung □ Mobile Arbeitsleuchte

## Standardbeleuchtung

Die Standardbeleuchtung umfasst die Ausleuchtung des Fahrwegs, des Aufstiegs, sowie den Schaltschrank.

## Premiumbeleuchtung

Die Premiumbeleuchtung umfasst die Beleuchtung des Aggregats von allen drei Seiten und zusätzliche Scheinwerfer zur erweiterten Ausleuchtung der Maschinenumgebung und der Aufgabeneinheit sowie eine mobile Wartungslampe.

# EINFACHER TRANSPORT

Schnell vor Ort. Sofort einsatzbereit.

## Der Kompakt-Prallbrecher ist wendig, kompakt und gut transportierbar.

Die MR 100(i) NEO ist sehr vielseitig einsetzbar und schnell betriebsbereit. Und wenn sich der Einsatzort häufig ändert, ist die Maschine schnell transportfähig und lässt sich dank ihres geringen Gewichts auch einfach verladen. Aufgrund ihrer Kompaktheit ist die Maschine vor allem für den Einsatz im Urban Mining - also direkt vor Ort auf innerstädtischen Baustellen o.ä. - prädestiniert.

Auf der Baustelle angekommen, ist die Rüstzeit sehr kurz: Alle Bänder wie Seitenaustragsband oder Rückführband

lassen sich hydraulisch bequem und von sicherer Entfernung mit der SPECTIVE Funkfernsteuerung in Betriebsstellung bringen.

Die Nachsieveinheit kann zum Transport an der Maschine bleiben, sie lässt sich aber auch in wenigen Minuten demonstrieren. Durch ihre kompakten Abmessungen ist sie separat gut transportierbar.



**Hohe Flexibilität**  
für wechselnde Einsatzorte



**Kurze Rüstzeiten**  
durch einfaches Setup

**Gewicht**  
transportfreundliches Gewicht

# UMWELTVERTRÄGLICHE LÖSUNGEN

Für mehr Nachhaltigkeit.

## Die MR 100(i) NEO / NEOe ist mit Lösungen zum Schutz der Umwelt und des Bedieners ausgestattet.

Die „e-Variante“ MR 100(i) NEOe kann dank ihres vollelektrischen Antriebskonzepts E-DRIVE mit der Möglichkeit der externen Stromeinspeisung lokal CO<sub>2</sub>-emissionsfrei betrieben werden. Für die beiden Antriebskonzepte E- und D-DRIVE gilt:

Hydrauliköl wird nur für Stell- und Rüstfunktionen benötigt, so dass das Risiko für die Umwelt minimiert und Wartungskosten reduziert werden.



**-10 dB Lärmreduzierung**  
durch lastabhängigen Lüfter

**Staubeindämmung**  
durch Wasserbedüisungen



**KLEEMANN**  
**SUSTAINABILITY**

## Lösungen zur Geräusch- und Staubreduzierung

Wird die Anlage über das Dieselaggregat betrieben, reduziert der lastabhängige Lüfter neben dem Kraftstoffverbrauch auch die Geräuschemissionen.

Dank Wasserbedüisungen an allen relevanten Stellen wie dem Brechereinlauf und den Austragsbändern kann ein Großteil des Staubs gebunden und an seiner Verbreitung gehindert werden.



## Hybride Lösung für Flexibilität vor Ort

Liegt eine externe Stromversorgung vor, kann die MR 100(i) NEOe lokal CO<sub>2</sub>-emissionsfrei betrieben werden.

> Antrieb über Dieselmotor **A**

> Antrieb über externe Stromquelle **B**

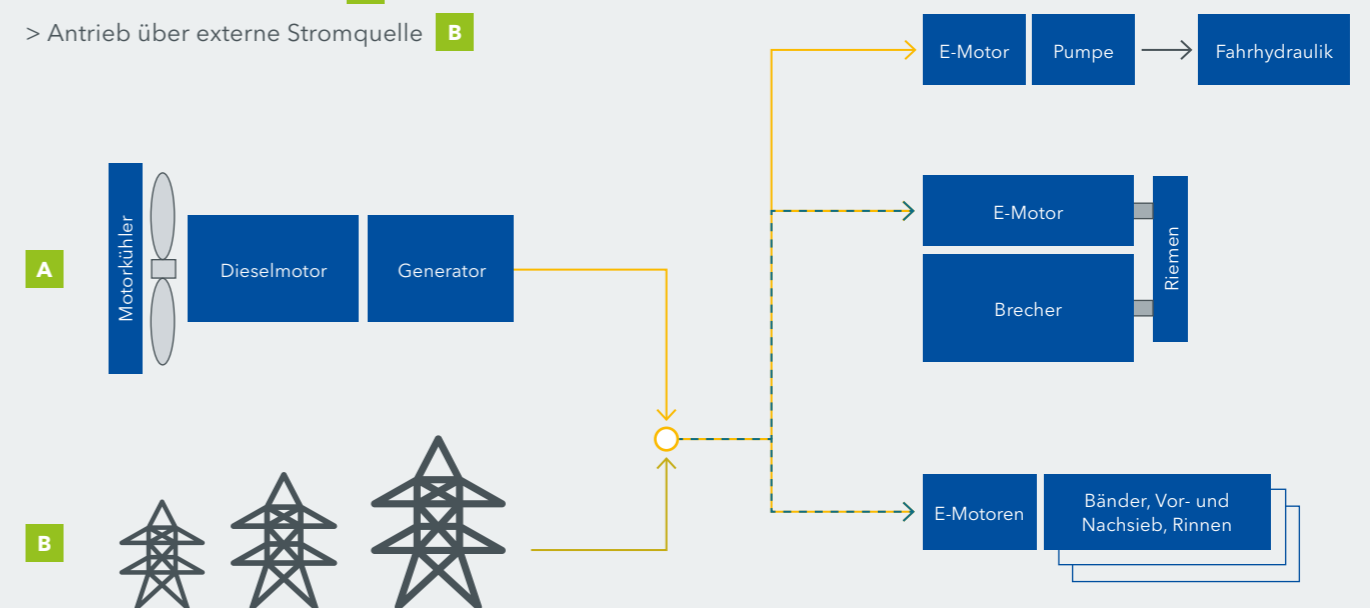

# DAS ERFOLGSREZEPT

Für optimale Brechergebnisse.

Ein optimales Brechergebnis lässt sich nur mit perfekt aufeinander abgestimmten Anlagen-Komponenten erzielen - und den richtigen Einstellungen, die der Betreiber selbst wählen kann.

Mit diesen Tipps lassen sich für jede Aufgabe die idealen Einstellungen finden.

## Aufgabematerial

- > Aufgabegröße: maximale Aufgabegröße sollte 80 % der angegebenen Brecheröffnung möglichst nicht überschreiten
- > Druckfestigkeit: mineralische Stoffe bis zu einer maximalen Druckfestigkeit von 100 MPa in der 1. Brechstufe, 150 MPa in der 2. Brechstufe einsetzbar
- > Mineralart: Prallbrecher der SHB-Serie verarbeiten weiche bis mittelharte Naturgesteine wie Kalkstein, Dolomit oder Sandstein und werden im Recycling mineralischer Rohstoffe wie Bauschutt, Ziegel, Asphalt und Beton eingesetzt.

## Rotordrehzahl und Brechspalt

- > Bei einer Erhöhung der Rotordrehzahl verschiebt sich die Brechkurve nach oben, was eine Erhöhung des Feinanteils im Endprodukt bedeutet.

Eine Erhöhung der Drehzahl führt meist zu einem höheren Durchsatz. Nur wenn sich das Einzugsverhalten durch die erhöhte Schlagzahl verschlechtert, kommt es zu einer Durchsatzreduktion.

## Zerkleinerungsgrad

- > Das maximale Zerkleinerungsverhältnis (Verhältnis aus Aufgabekörnung/Ausgangskörnung) hängt im Wesentlichen von den physikalischen Eigenschaften des Aufgabematerials ab. Dabei ergeben sich folgende Richtwerte:

RICHTWERTE ZERKLEINERUNGSVERHÄLTNIS			
Aufgabematerial	Druckfestigkeit [MPa]	Kreislauf	Zerkleinerungsverhältnis
Kalkstein, weiches bis mittelhartes Naturgestein	< 150	offen	bis 10:1
		geschlossen	
Recycling (Bauschutt, Asphalt, Beton)	< 100	offen	bis 15:1
		geschlossen	
Stahlbeton (je nach Betongüte und Eisengehalt)	< 100	offen	bis 15:1
		geschlossen	

## Einsatzbereiche von Prallbrecheranlagen

### NATURGESTEIN

Kohle / Ton / Marmor / Kalkstein	Sandstein, Gritstone / Grauwacke	Kies / Granit	Basalt	Eisenerz / Gneis / Quarzit / Diabas, Gabbro
Asphalt / Bewehrter Betonbruch	Betonbruch / Bauschutt		Hochofenschlacke	Stahlschlacke

### RECYCLING

# IHR WIRTGEN GROUP CUSTOMER SUPPORT

Service, auf den Sie sich verlassen können.

Vertrauen Sie für den gesamten Lebenszyklus Ihrer Maschine auf unseren zuverlässigen und schnellen Support. Unser breites Serviceangebot hält für jede Ihrer Herausforderungen die passenden Lösungen bereit.



## Service

Wir lösen unser Serviceversprechen ein - mit schneller und unkomplizierter Hilfe, egal ob auf der Baustelle oder in unseren Profiwerkstätten. Unsere Servicemannschaft ist fachkundig geschult. Dank Spezialwerkzeug sind Reparatur, Pflege und Wartung schnell erledigt. Auf Wunsch unterstützen wir Sie mit auf Sie zugeschnittenen Servicevereinbarungen.

> [www.wirtgen-group.com/service](http://www.wirtgen-group.com/service)



## Ersatzteile

Mit WIRTGEN GROUP Originalteilen und Zubehör stellen Sie die hohe Zuverlässigkeit und Verfügbarkeit Ihrer Maschinen dauerhaft sicher. Unsere Experten beraten Sie auch gerne über anwendungsoptimierte Verschleißsteillösungen. Unsere Teile sind weltweit jederzeit verfügbar und einfach zu bestellen.

> [parts.wirtgen-group.com](http://parts.wirtgen-group.com)



## Training

Die Produktmarken der WIRTGEN GROUP sind Spezialisten auf ihrem Gebiet und verfügen über jahrzehntelange Anwendungserfahrung. Von dieser Expertise profitieren auch unsere Kunden. In unseren WIRTGEN GROUP Schulungen geben wir unser Wissen gerne an Sie weiter, maßgeschneidert für Bediener und Servicepersonal.

> [www.wirtgen-group.com/training](http://www.wirtgen-group.com/training)



## Telematik-Lösungen

Technisch führende Baumaschinen und ausgefeilte Telematik-Lösungen gehen bei der WIRTGEN GROUP Hand in Hand. Mit dem Operations Center\* - der Plattform für digitale Lösungen zur Prozess-, Maschinen- und Serviceoptimierung - vereinfachen Sie nicht nur die Wartungsplanung Ihrer Maschinen, sondern erhöhen auch Produktivität und Wirtschaftlichkeit.

> [www.wirtgen-group.com/telematics](http://www.wirtgen-group.com/telematics)

\* John Deere Operations Center™ (ehemals WITOS) ist derzeit nicht in allen Ländern verfügbar. Bitte wenden Sie sich diesbezüglich an Ihre zuständige Niederlassung oder Ihren Händler.



# BRECHTECHNIK

Die richtigen Verschleißteile für beste Ergebnisse.

Die Einsatzbereiche eines KLEEMANN Prallbrechers sind vielfältig und reichen von der klassischen Natursteinverarbeitung über das Recycling von Baurestmassen bis hin zu Mining-An-

wendungen. Dabei stehen vor allem zwei Aufgaben im Fokus: Die Standzeit der Verschleißteile zu erhöhen und gleichzeitig die Betriebskosten zu senken.

- 01** Gummivorhang
- 02** Kettenvorhang
- 03** Schleißbleche
- 04** Rotor
- 05** Schlagleisten
- 06** Prallplatten
- 07** Prallschwinge
- 08** Prallbalken
- 09** Gummischutz Brecherauslauf

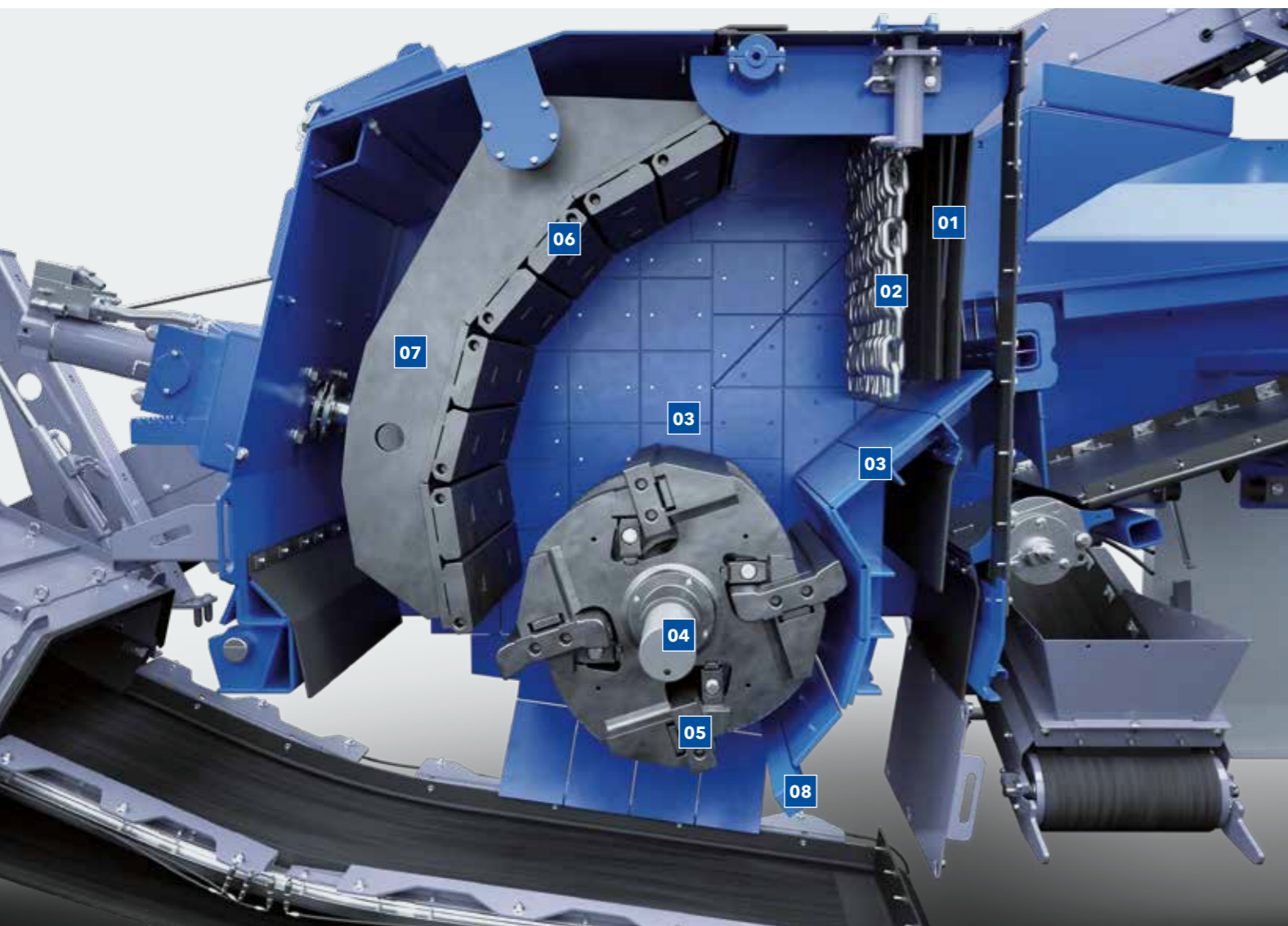

## C-Shape Schlagleisten

Die C-Shape Schlagleisten werden komfortabel am Rotor über die Nase der Schlagleisten fixiert. Sie stehen je nach Einsatz in unterschiedlichen Qualitäten zur Verfügung.

- Martensit mit Keramikeinlagen: C-TRON.MC+ (Standardausstattung)
- Chrom: C-TRON.C
- Chrom mit Keramikeinlagen: C-TRON.CC

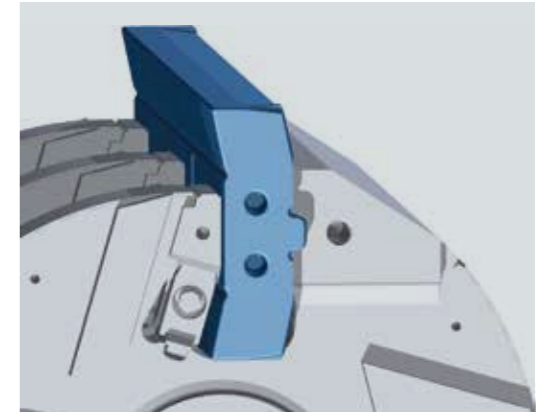

C-Shape Schlagleiste

## Schleissauskleidung

Um das hochwertige Brechergehäuse vor Beschädigungen zu schützen, ist es komplett mit hoch verschleißfesten Platten (KRS) ausgekleidet.

Je nach Aufgabematerial variiert die Beanspruchung zum Teil erheblich. Um die Wechselzeiten und Verschleißkosten zu reduzieren, bietet KLEEMANN die Schleißbleche

KRS.40 (Härte 430 HV), KRS.50 (Härte 530 HV) und KRS.60 (Härte 600 HV) an. Mit speziellen hartauftragsgeschweißten Schleissblechen (KRS.HW) kann die Standzeit nochmals deutlich erhöht werden.

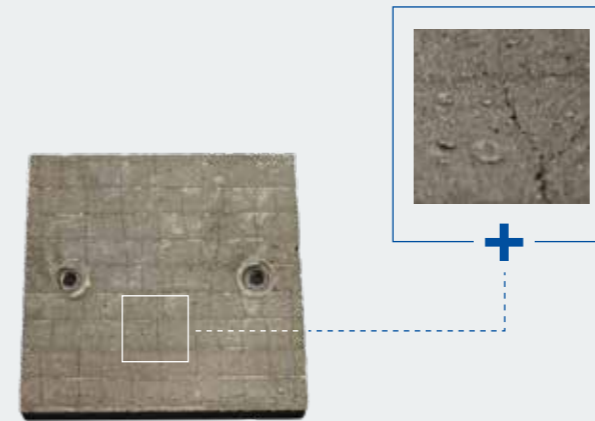

Oberfläche der Bleche zum Brecherinnenraum. Risse sind Voraussetzung für optimale Härte.

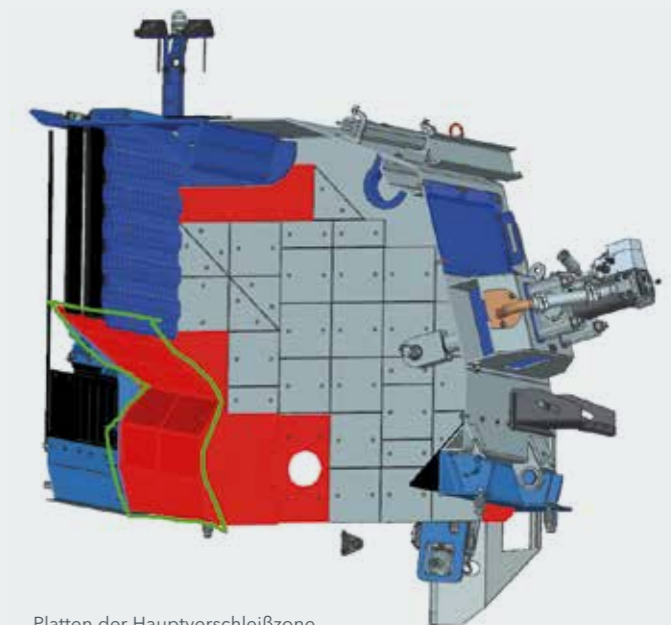

Platten der Hauptverschleißzone



# SCHLAGLEISTEN

Die Originalen.

Der wirtschaftliche Einsatz von Schlagleisten wird durch Faktoren wie das Aufgabematerial, die Rotordrehzahl, die Feuchtigkeit des Materials, die Aufgabegröße und das Zerkleinerungsverhältnis beeinflusst. Um optimale Ergebnisse zu erhalten, stehen je nach Einsatzfeld und Materialbeschaffenheit unterschiedliche Schlagleisten zur Verfügung.

## Wichtige Fragen zur Auswahl anwendungsgerechter Schlagleisten

- > Welches Material wird gebrochen?
- > Wo lässt sich die Aufgabegröße einstufen?
- > In welchem Bereich liegt die Abrasivität?
- > Enthält das Material unbrechbare Teile?

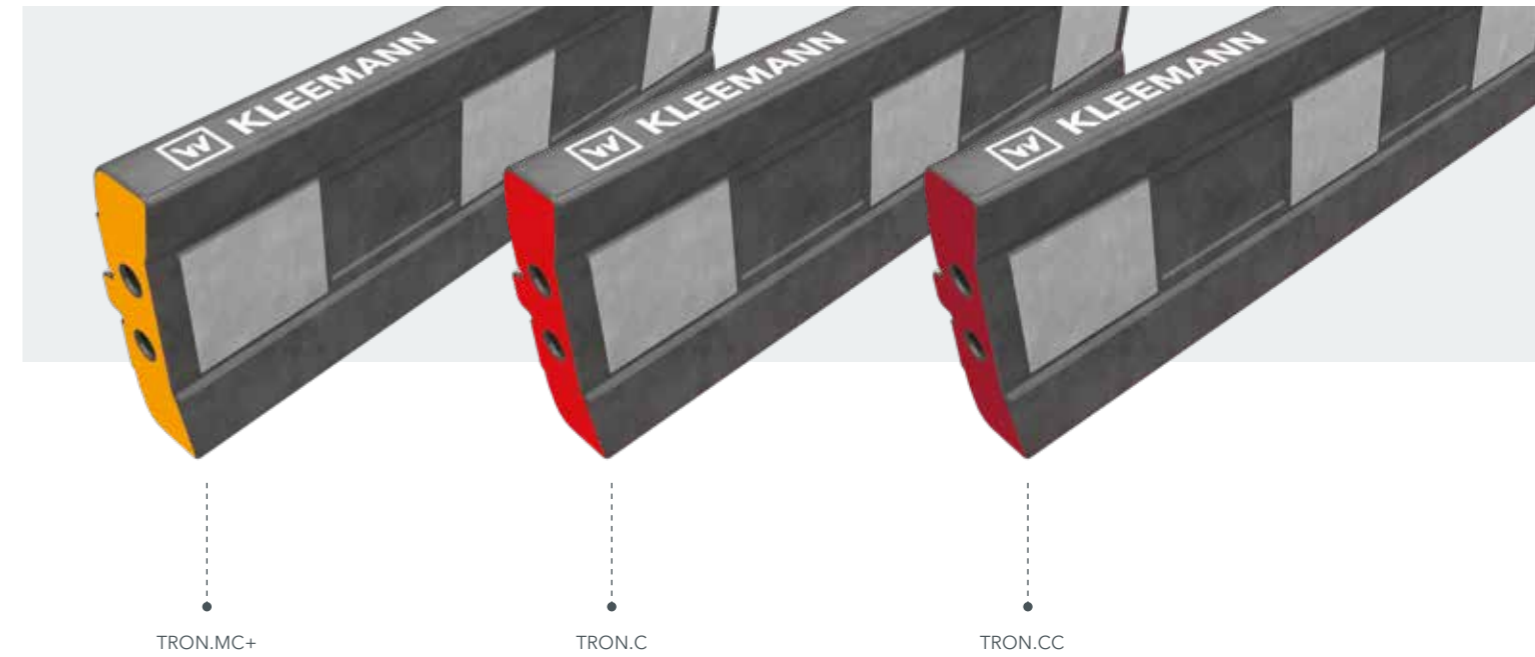

## SCHLAGLEISTEN-PORTFOLIO FÜR DIE MR 100(i) NEO

	Werkstoff	Eigenschaft	Empfohlene Anwendung
C-TRON.MC+	Martensitischer Stahl mit Keramikeinlage	Die Schlagleiste besteht aus einem martensitischen Körper, der im Inneren mit hohen Keramikeinlagen verstärkt ist. Dieser Verbundstoff kombiniert die Härte von Keramik mit den mechanischen Eigenschaften von Stahl und hat verglichen mit Schlagleisten aus Einzellegierungen eine 2- bis 4-mal so hohe Lebensdauer.	<ul style="list-style-type: none"> <li>&gt; Bauschutt-Recycling mit mittlerem Eisenanteil</li> <li>&gt; Beton</li> <li>&gt; Naturstein</li> <li>&gt; Asphalt</li> </ul>
C-TRON.C	Chromstahl	Chromstahl zeichnet sich speziell durch seine hohe Härte aus und hat den Vorteil, besonders verschleißresistent zu sein, wo im Vergleich Manganstahl und martensitische Stähle schneller verschleifen.	<ul style="list-style-type: none"> <li>&gt; Recycling von Bauschutt und Beton mit niedrigem Eisengehalt</li> <li>&gt; Maximale Aufgabegröße 500 mm bei Brechbarkeit &lt; 40 %</li> <li>&gt; Maximale Aufgabegröße 400 mm bei Brechbarkeit &lt; 30 %</li> <li>&gt; Mittleres bis abrasives Naturgestein</li> <li>&gt; Asphalt</li> </ul>
C-TRON.CC	Chromstahl mit Keramikeinlage	Der Verbund zwischen Chromkörper und Keramikeinlagen sorgt für ein gleichbleibendes Verschleißprofil bei sehr abrasiven vorgebrochenen Materialien, die speziell in Kiesgruben und Steinbrüchen vorkommen.	<ul style="list-style-type: none"> <li>&gt; Sekundär-Brechstufe bei sehr abrasivem Naturstein oder Flusskies</li> <li>&gt; Asphalt bei kleiner Aufgabegröße (kleiner als 350 mm)</li> </ul>

# TECHNISCHE DATEN IM ÜBERBLICK

MOBIREX MR 100(i) NEO



## TECHNISCHE DATEN

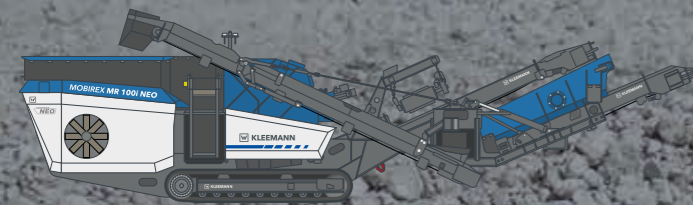

### MR 100(i) NEO / NEOe

- > Brechereinlauf (B x T): 1.000 x 750 mm
- > Aufgabelleistung: bis zu 250 t/h
- > Gewicht: min. 29.500 kg

**KLEEMANN GmbH**

Manfred-Wörner-Str. 160  
73037 Göppingen  
Deutschland

T: +49 7161 206-0

M: [info@kleemann.info](mailto:info@kleemann.info)

 [www.kleemann.info](http://www.kleemann.info)