

技术参数

# 超级 1803-3(i)



轮胎式摊铺机 超级 1803-3(i)  
通用机型

## 技术亮点

- > 最大摊铺宽度 8 m
- > 最大摊铺能力 700 t/h
- > 运输宽度 2.55 m
- > 发动机功率: 129 kW / 2,000 rpm

## 超级 1803-3(i) – 强劲的花胎式摊铺机

超级 1803-3(i) 摊铺机是福格勒摊铺机系列中最大的花胎式机型，具有坚固、可靠的输料系统、达 8 m 的大摊铺宽度、优异的机动性及易于自行运输等显著特点。

独立液压驱动的后轮和两个前轮（全轮驱动为选择配置），确保最大化的功率转化。



技术参数	超级 1803-3i	超级 1803-3
<b>动力总成</b>		
发动机	6 缸液体冷却柴油发动机	
> 类型	Cummins	
> 制造商	Cummins	
> 型号	B6.7-C173	QSB6.7-C170
功率		
> 额定功率	129 kW/2,000 rpm	127 kW/2,000 rpm
> ECO 模式	129 kW/1,700 rpm	116 kW/1,700 rpm
排放信息		
> 尾气排放标准	NR4	EC Stage IIIA, US Tier 3
> 尾气排放后处理	柴油氧化催化剂 (DOC), 柴油微粒过滤器 (DPF), 选择性催化还原 (SCR)	
> 声功率级	L <sub>WA</sub> = 108 dB(A) (2000/14/EG, EN ISO 3744; EN 500-6)	
> 在机手操作台上的声压级	L <sub>PA</sub> ≤ 85 dB(A) (EN ISO 11201; EN 500-6)	
燃油箱容积	215 L	
<b>底盘</b>		
前轮		
> 类型	4 个, 装在前悬架上 (摆动轴)	
> 轮胎型式	实心轮胎	
> 轮胎尺寸	540/300 - 390 mm	
后轮		
> 类型	2 个充气轮胎, 无内胎	
> 轮胎尺寸	14.00 R 25	
行走驱动		
> 类型	每侧轮胎独立液压驱动	
> 标准配置	2 个后轮加 2 个前轮驱动	
> 选择配置	2 个后轮加 4 个前轮 (全轮驱动)	
速度		
> 摊铺	无级变速, 最大 18 m/min	
> 行走	无级变速, 最大 20 km/h	
外侧转弯半径		
> 类型	3.5 m (配有中心转向功能)	
<b>料斗</b>		
料斗容量	13 t	
宽度	3,265 mm	
接料高度	590 mm (料斗底部)	
推辊		
> 标配	摆动式, 与料斗壁一起折叠	
位置	能够前移 75 mm 或 150 mm	

**搅龙及输料器**

<b>输料器</b>	
> 类型	2个, 可短时反转, 刮板可更换
> 驱动	两侧输料器独立液压驱动
> 速度	无级变速(手动或自动), 最高达 34 m/min
<b>搅龙</b>	
> 类型	2个, 可反转, 叶片可更换
> 直径	400 mm
> 驱动	两侧搅龙独立液压驱动
> 速度	无级变速(手动或自动), 最高达 84 rpm
> 高度	液压式无级调节, 幅度 15 cm, 最低位置叶片距地面 10 cm
<b>润滑系统</b>	
电驱动黄油泵中央润滑系统	

熨平板选择	AB 500	AB 600
基本宽度	2.55 m 到 5 m	3 m 到 6 m
最大宽度	8 m (TV, TP1)	8 m (TV)
熨平板型式	TV, TP1	TV
摊铺厚度	最大 30 cm	
<b>熨平板加热</b>		
> 类型	熨平板电加热	
> 电源	三相交流发电机	

**尺寸(运输)及重量**

<b>长度</b>	
> 类型	主机加熨平板
> AB 500/600	TV: 6.04 m / TP1: 6.17 m
<b>重量</b>	
> 类型	主机加熨平板
> AB 500 TV	最大摊铺宽度 5 m 时: 18,500 kg / 最大摊铺宽度 8 m 时: 21,050 kg

注: DOC = 柴油机氧化催化剂, DPF = 柴油机微粒过滤器, SCR = 选择性催化还原, AB = 液压伸缩式熨平板, TV = 装备夯锤和振动器, TP1 = 装备夯锤和一个压力梁

侧视图和前视图

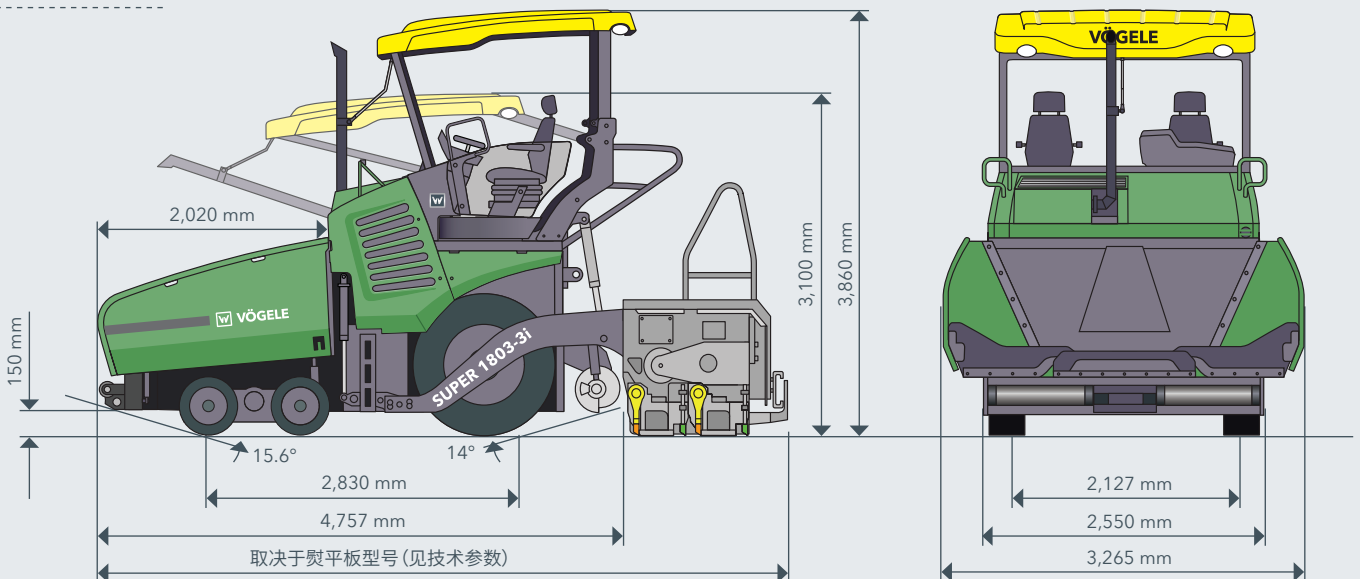

### 超级 1803-3(i) 亮点

- > 强大、经济的驱动理念, 确保机器在任何天气条件下, 都能够全负荷运行。
- > VÖGELE EcoPlus 节能减排套包, 大大地降低了油耗和噪音等级。
- > 中心转向功能, 使外侧转弯半径减小到仅 3.5 m。
- > 大型料斗容量达 13 t, 确保了理想的喂料。
- > 喂料助手, 简化了输料过程中的信息交流。
- > ErgoPlus 3 配有许多方便、自动化功能。
- > 智能转场模式中的转场功能, 便于摊铺机在工地上快速、安全的转场, 而摊铺程序, 则用于储存不同的摊铺程序。
- > Niveltronic Plus 集成式系统, 适用于纵横坡自动控制。
- > 提供各式传感器, 灵活应用于各类施工。
- > 这款轮式摊铺机用途广泛, 摊铺宽度可达 8 m。
- > 装备 AB 500 和 AB 600 液压伸缩式熨平板。

配置	超级 1803-3i	超级 1803-3
> 简单、人性化的 ErgoPlus 3 操控系统	■	■
> 带雨刷器的挡风玻璃	□	□
> 2 个舒适的驾驶座椅	■	■
> 2 个符合人机工程学设计的加热座椅	□	□
> 夜间使用的 LED 气球照明灯	□	□
> 强劲的油冷发电机	■	■
> VÖGELE EcoPlus 节能减排套包	■	□
> 喂料助手信息交流系统	□	□
> 液压料斗前翻板	□	□
> 容量达 13 t 的大型料斗	■	■
> 控制搅龙的超声波传感器	□	□
> Niveltronic Plus 自动纵横坡控制系统	□	□
> 通风系统	□	□
> 智能转场模式	□	□
> 中心转向功能中的转向制动	□	□
> WITOS FleetView 远程信息系统	■	■
> 加强版 WITOS 摊铺流程管理解决方案	□	□
> WITOS 摊铺文档和摊铺数据记录系统	□	□
> VÖGELE 路面扫描沥青温度测量系列	□	□

该列表节选自供货范围的一个摘要。  
标准配置和选择配置, 可能会因销售区域的不同, 而有不同。

■ 标准配置 □ 选择配置

### 维特根(中国)机械有限公司

Wirtgen (China) Machinery Co., Ltd.

No. 395 Chuang Ye Road,  
Langfang Economic & Technical  
Development Zone, Langfang,  
Hebei Province 065001, P. R. China

中国河北省廊坊经济技术开发区创业路395号  
邮政编码 : 065001  
电话 : (0316) 2250 100  
传真 : (0316) 2250 190  
E-mail : marketing.china@wirtgen-group.com

